

 **ESPA** | **55**  
*Innovative Solutions* | *Since 1962*



立式泵

## 多级离心泵

### 用途

适用于家庭、工业、农业和园艺工作  
清水处理。  
无声运转

### 材质

泵体和叶轮采用不锈钢AISI304。  
导流器采用玻璃纤维塑料。  
机械式轴封。  
电机壳采用铝材料。  
进出水部分采用铸铁。  
泵轴轴采用不锈钢AISI431。  
O型圈为NBR。

### 设备信息

没有电源线，没有插头。

### 电机

异步，两极。  
保护等级为IP 55。  
绝缘等级为F级。  
可连续操作。  
单相型号内置过热保护断路器。

### 限制因素

最高液体温度：60°C。



## 水力性能表

型号	I [A]			P1 [kW]		P2		c [μF]	升/分钟	8	17	25	33	42	58	75	85	编码	
	1~230V	3~230V	3~400V	1~	3~	[kW]	[HP]											1~230V	3~230V/400V
Multi 25 3	4,5	3,2	1,9	1	0,9	0,55	0,75	16	吨/小时	0,5	1,0	1,5	2,0	2,5	3,5	4,5	5,1	134926	134929
Multi 25 4	5,8	3,9	2,3	1,2	1,1	0,75	1	16	扬程	53	51	48	46	42	33	22	13	134927	134930
Multi 25 5	6,4	4,2	2,5	1,4	1,3	0,9	1,2	16		66	64	61	57	52	41	27	16	134928	134931

型号	I [A]			P1 [kW]		P2		c [μF]	升/分钟	17	33	50	75	100	125	150	175	编码	
	1~230V	3~230V	3~400V	1~	3~	[kW]	[HP]											1~230V	3~230V/400V
Multi 35 3N	6,7	4,5	2,6	1,5	1,4	0,75	1	25	吨/小时	1,0	2,0	3,0	4,5	6,0	7,5	9,0	10,5	129334	129338
Multi 35 4N	8,4	5,3	3,1	1,8	1,8	1,1	1,5	25	扬程	54	51	48	44	37	29	21	12	129335	129339
Multi 35 5N	10,2	6,9	4	2,3	2,2	1,5	2	30		65	63	60	54	46	36	26	15	129336	129340
Multi 35 6N	-	8,3	4,8	-	2,7	2,2	3	-		82	80	76	69	61	49	37	23	-	129341
Multi 35 8N	-	11,9	6,5	-	3,6	3	4	-		108	105	101	93	85	70	53	35	-	129342
Multi 35 10N	-	15,4	8,9	-	4,9	4	5,5	-		134	130	125	117	105	90	70	47	-	129337

型号	I [A]		P1 [kW]	P2		升/分钟	20	50	75	100	150	200	250	300	编码	
	3~230V	3~400V	3~	[kW]	[HP]										吨/小时	1,2
Multi 55 3N	6,6	3,8	2,1	1,5	2	扬程	37	35	33	31	28	24	18	10	131484	
Multi 55 4N	8,3	4,8	2,8	2,2	3		50	47	45	43	39	33	26	16	131485	
Multi 55 6N	12,1	7	4,2	3	4		77	73	70	66	60	52	43	29	131486	
Multi 55 7N	15,6	9	4,9	4	5,5		90	86	82	78	70	60	50	35	131487	

## 尺寸及重量

### Multi 25

型号	A	B	C	D	E	F	G	H	I	J	K	L	Kg
Multi 25 3	398	194	170	42	182	191	1 1/4"	1 1/4"	125	197	193	125	16,2
Multi 25 4	422	205	170	42	182	191	1 1/4"	1 1/4"	125	197	193	125	17,3
Multi 25 5	441	226	170	42	182	191	1 1/4"	1 1/4"	125	197	193	125	17,9

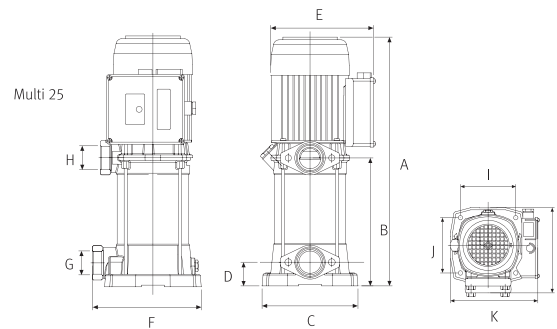

### Multi 35N / Multi 55N

型号	A	B	C	D	E	F	G	H	I	Kg
Multi 35 3N	487	202	184	203	37	133	201	1 1/2"	1 1/4"	20,2/20
Multi 35 4N	512	226	184	203	37	133	201	1 1/2"	1 1/4"	22,4/20,4
Multi 35 5N	536	251	184	203	37	133	201	1 1/2"	1 1/4"	25,1/22,7
Multi 35 6N	561	275	184	203	37	133	201	1 1/2"	1 1/4"	25,7
Multi 35 8N	658	323	184	233	37	133	201	1 1/2"	1 1/4"	32,6
Multi 35 10N	708	373	184	233	37	133	201	1 1/2"	1 1/4"	39,4
Multi 55 3N	531	245	184	203	37	133	201	1 1/2"	1 1/4"	25,7/23,3
Multi 55 4N	571	285	184	203	37	133	201	1 1/2"	1 1/4"	26,6
Multi 55 6N	696	362	184	203	37	133	201	1 1/2"	1 1/4"	35,4
Multi 55 7N	736	402	184	203	37	133	201	1 1/2"	1 1/4"	39,7

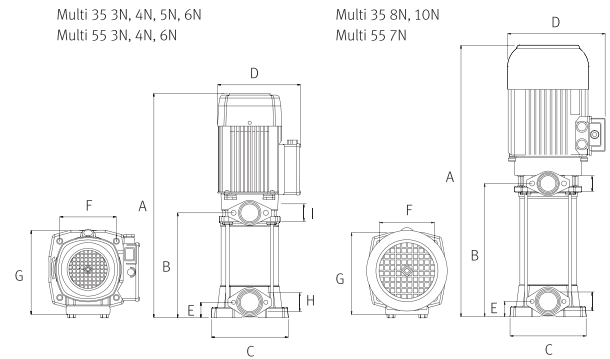

## 性能曲线 2900 rpm

### Multi 25

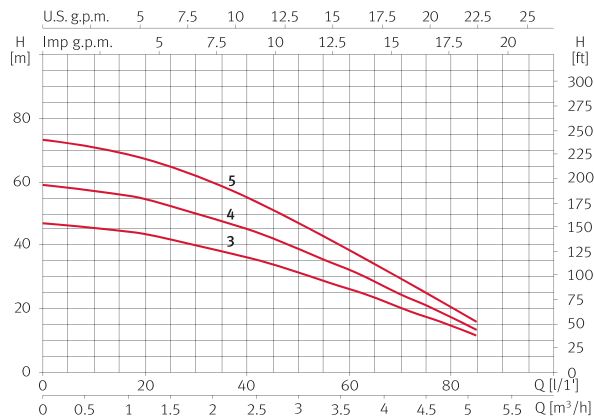

### Multi 35N

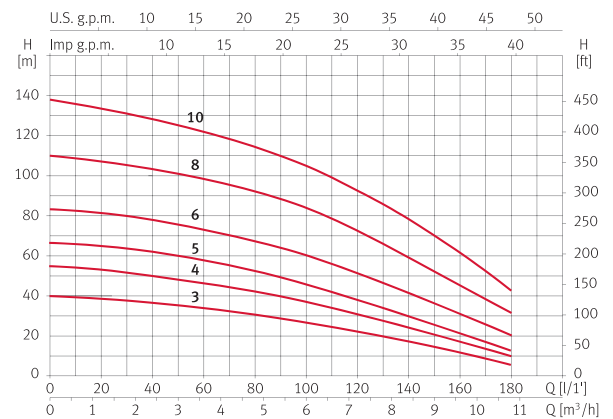

### Multi 55N

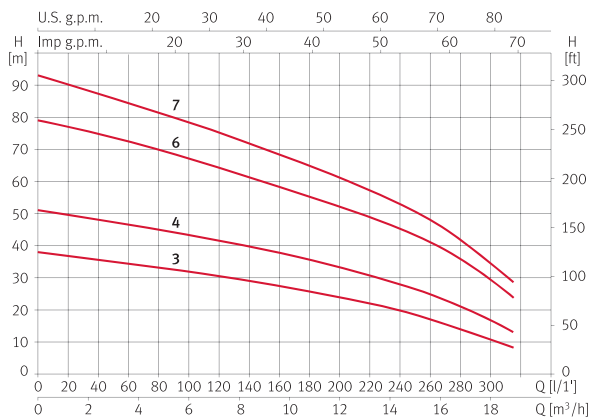

## 立式多级泵

### 水泵说明

XVM S系列为非自吸立式多级泵。  
泵壳与上盖之间的过流部分由拉杆固定。  
配一个标准电机。  
泵壳适用于不同的配置和连接方式。

### 技术参数

流量：最高达120m<sup>3</sup>/h  
扬程：最高达330m  
输送液体温度：标准规格-30℃至+120℃

### 液压组件说明

过流部分以标准流量为2-4-8-16m<sup>3</sup>/h的不锈钢制成。  
无需移动电机即可代替标准机械式轴封（对于XVM33, 46, 66, 92而言）。  
标准电机。  
可根据系统状况使用Hydrovar控制系统管理水泵运行，节约能源。  
产品可适用于处理饮用水（经过WRAS认证）。

### 电气和电机参数

鼠笼式电机配备短路环，封闭式铝制外壳及外部通风设备。  
两极电机系列最大功率为45kw（包含45kw）。四级电机根据要求。  
电机等级：2级效率。（另有1级供选配）  
防护等级：IP55。  
绝缘等级：F级。  
性能符合EN60034-1。  
标准电压：  
单相：根据要求。  
三相：220-240/380-415V, 50Hz, 功率最高4kw；380-415/660-690V, 50Hz, 功率大于4kw。

### 最大运行压力

XVM2, 4, 8（带椭圆法兰）；16bar (PN16)。  
XVM2, 4, 8, 16（带圆形法兰或Viciaulic）：25bar (PN25)。  
XVM2, 4, 8, 16（带夹紧接头）：16bar或25bar (PN16或PN25)取决于级数。  
XVM33, 46：16, 25, 40bar (PN16, PN25或PN40)。  
XVM66, 92：16, 25bar (PN16, PN25)。

### 供水和加压机组

建筑，酒店，住宅小区中的加压设备  
加压机组泵站，供水网络  
加压机组

### 水处理

超滤系统  
反渗透纯水系统  
软水和脱盐设备  
蒸馏系统  
过滤

### 轻工业

洗涤和清洗厂  
消防水泵系统

### 灌溉和农用

温室  
加湿  
喷灌

### 供暖，通风和空调

冷却塔和相关设施  
冷藏室、冷冻机  
感应加热  
热交换器  
锅炉

